

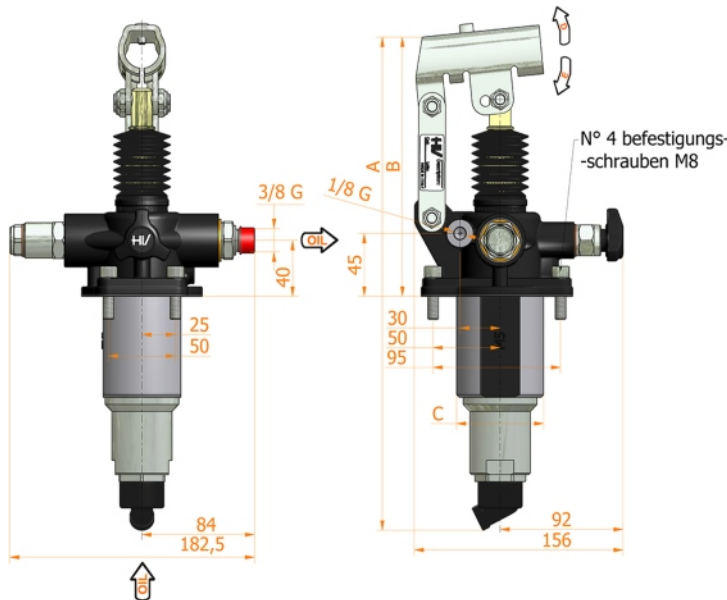

PM2V 5/80 a-p-m-s

mit Ablassventil
 mit automatischer Vorrichtung zur Ausschuss der erste Stufe
 mit Druckmesser Voreinstellung
 Zwei-stufige Handpumpe fuer einfachwirkenden Zylinder
 Montage auf Tank

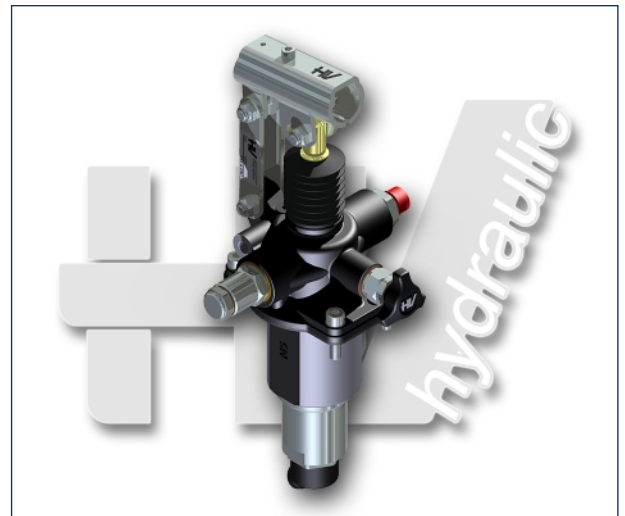
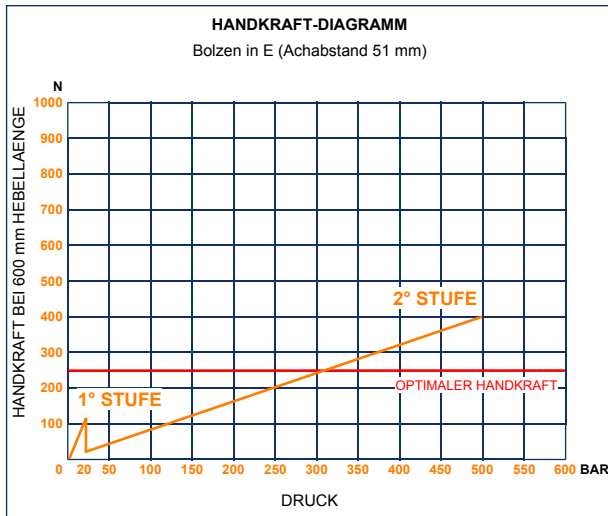
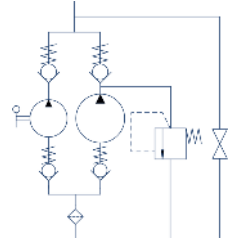

Eigenschaften:

- Gusskoerper
- Schaft mit Niploy behandelt
- Handhebelstütze aus verzinktem Weiss Stahl
- Hebel Anschluss Ø 27
- Verzinkte Aussenteile
- Standard Farbe: Schwarz
- Tank-Montage Kit inkl.
- Druckmesser Voreinstellung mit 1/4 G Anschluss

FOERDERVOL cm ³	A mm	B mm	C mm	D °	E °	FOERDERVOL cm ³		DRUCK BAR		MASSE KG	ART. OHNE FALTEN- BALG	ART. MIT FALTEN- BALG
						1° STUFE	2° STUFE	1° STUFE	2° STUFE			
5-80	354	185	65	30	32	80,588	5,036	20	500	6,200	6071.0108	6071.0135